

Holzvergaser-Heizkessel DC 15E

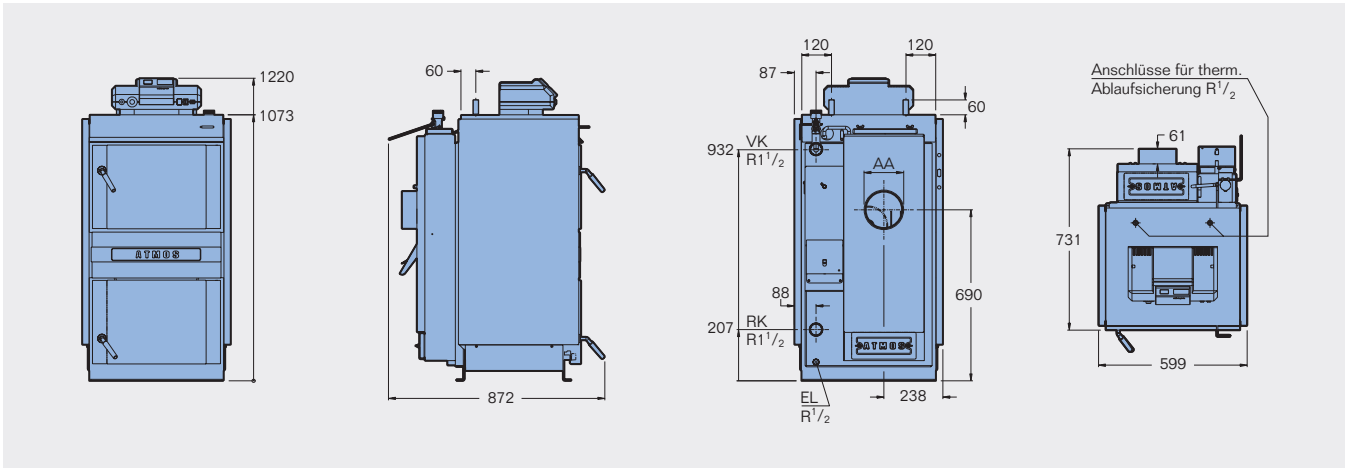

Kesselgröße		15
Feuerungsart		Holz
Nennwärmeleistung	kW	14,9
Feuerungswärmeleistung	kW	18,6
Abgas-Austritt	AA	DN 150
Gewicht	kg	285
Wasserinhalt	l	45
Füllrauminhalt	l	66
Nenn-Abbrandperiode	h	ca. 3
Abgastemperatur	°C	230
Abgasmassenstrom	kg/s	0,011
CO ₂ -Gehalt	%	12
Notwendiger Förderdruck (Zugbedarf)	Pa	18 - max. 25
Zulässige Vorlauftemperatur ¹⁾	°C	95
Zulässiger Betriebsüberdruck	bar	2,5
CE-Kennzeichen	nach Druckgeräte-Richtlinie	

¹⁾ Ansprechpunkt der thermischen Ablaufsicherung. Im Betrieb darf keine höhere Vorlauftemperatur als 90 °C eingestellt werden (DIN 4751)



